

ANTOM



ELNAS-250

- 輸送高度上下100mm的間隙
- 低溫範圍（200° C 或更低）乾燥和固化應用的理想選擇
- 顯著降低用電量（穩定時約2Kw）
- 提供各種定制

安通有限公司

ELNAS-250

外形尺寸

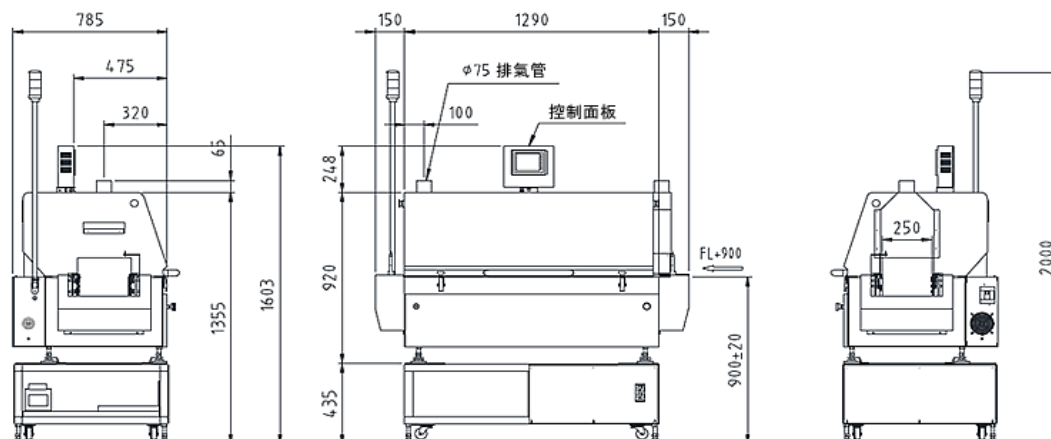

基本規格

运输方式	針鏈轉印
区域数	加熱5区
有效板宽	50~250mm
零件有效高度	頂面 100mm / 底面 100mm
运输速度	0.5~2.0m/min
最高设定温度	上200°C / 下200°C
基板貼裝餘量	4mm
路径线	900 ± 20mm
输入电源	AC200V 3φ 13kVA 38A
设备尺寸	L1,590 × D1,355 × H785mm
设备重量	300kg

選項

过热防止装置	急停按钮位置变化	
自动宽度调整机构	溫度測量單元	
落板传感器	各種運輸輸送機	
存储卡 (可保存 100 种) ※标准只有 10 种	油漆顏色變化	
循环风扇停止检测		
引擎盖联锁		
门口输送机延长件		
UPS (不间断电源)		

※除上述規格外，我們還接受各種定制的諮詢。

請隨時聯繫我們了解價格、交貨時間、輪廓測量、
實機參觀、示範實施等。

安通有限公司 224-0044 神奈川県横浜市都筑区川向町893-1

電話：+81-45-476-3461

網頁版：<https://antom.co.jp/zh/>